



Inteligentna kamera OKO 3 a 4

Užívateľský manuál



Obsah balenia

1. kamera OKO
2. Anténa (OKO3 1ks odnímateľná, OKO4 2ks napevno na kamere)
3. Ochranný kryt konektora RJ45
4. Inštalačná sada skrutiek a hmoždiniek
5. napájací adaptér
6. Užívateľský manuál

Popis

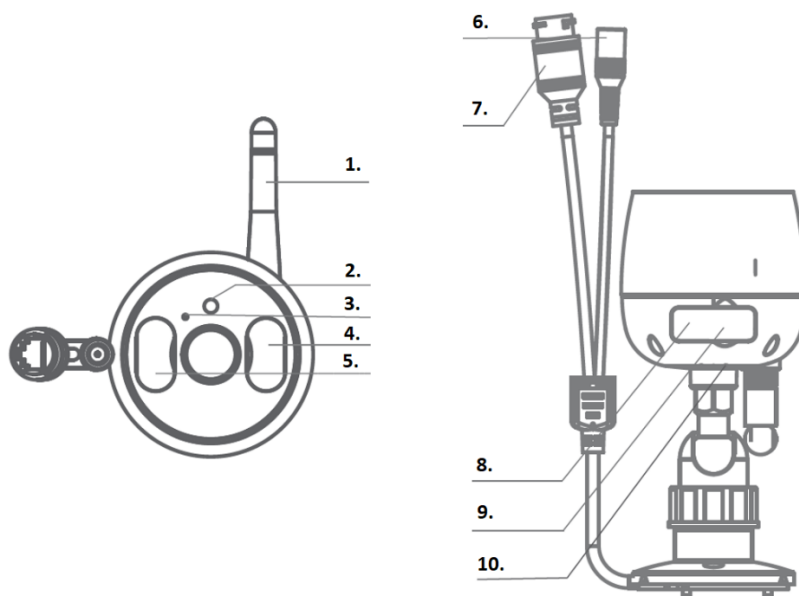

1. anténa
2. senzor svetla
3. mikrofón
4. LED osvetlenie
5. IR prísvit

6. napájanie
7. sieťový konektor
8. resetovacie tlačidlo
9. Slot pre SD kartu
10. reproduktor

Reset:

OKO3 - Stlačením tlačidla úzkym nástrojom po dobu 5 sekúnd resetujete kameru

OKO4 - resetovacie tlačidlo je na samostatnom kábli pod plastovou krytkou

Slot pre SD kartu: Podpora miestneho úložiska (SD karta max 128 GB)

OKO3 - pod gumovou krytkou

OKO4 - pod krytkou na tele kamery za dvoma skrutkami

Senzor svetla: Pre ovládanie IR prísvitú v noci

IR prísvit a osvetlenie: Oba typy 4 IR LEDky na vzdialenosť do 20m a 4 LEDky bieleho svetla

mikrofón: Záznam zvuku do videa

sieťový konektor: Pripojenie kamery káblom s RJ45 konektorom

napájanie: Zdroj DC12V / 1A

Reproduktor: Podpora obojsmerného zvuku pre komunikáciu

Inštalácia

Pomocou priloženej inštaláčnej sady pripevnite kameru na čistý povrch a upravte objektív do požadovaného uhlu.

1. Inštalácia na strop

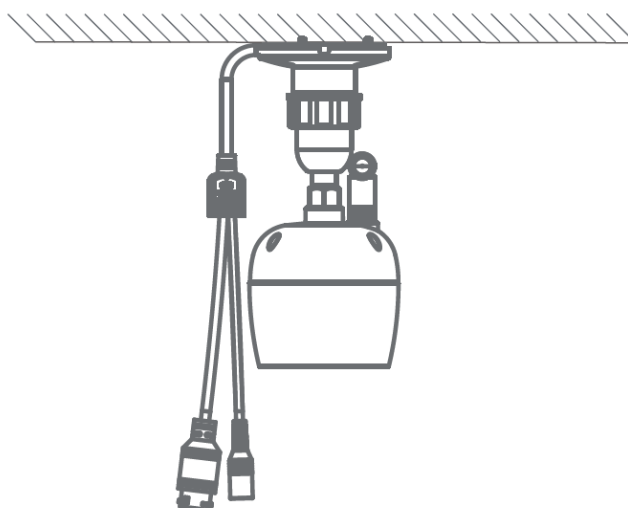

2. Inštalácia na stenu

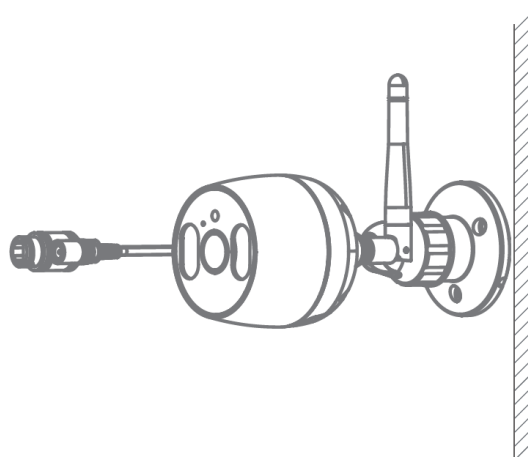

Aplikácia

Vyhľadajte aplikáciu Tuya Smart v AppStore alebo v Google Play, alebo môžete naskenovať nižšie uvedený QR kód.

The logo for Tuya, featuring the word "tuya" in a lowercase, rounded, orange font. A small registered trademark symbol (®) is located at the top right of the letter 'a'.

1.Registrácia / prihlásenie užívateľa do aplikácie

Registrácia: Ak ešte nemáte vytvorený účet, zaregistrujte ho nasledujúcim postupom. Po spustení aplikácie si prečítajte "Zásady ochrany osobných údajov" a kliknutím na súhlas vstúpte na registračnú stránku. Kliknutím na "Registrovať" sa presuniete na stránku, kde vyplníte oblasť (Slovakia) a e-mailovú adresu. Po

potvrzení "Súhlasu o poskytovaní služieb" odošlete informácie tlačidlom "Načítajte overovací kód". Na uvedenú emailovú adresu obdržíte overovací kód, ktorý vyplníte na ďalšej strane. Na ďalšej strane budete vyzvaní k zvoleniu hesla do aplikácie. (6-20 znakov, kombinácia písmen a číslíc). Na ďalšej strane potvrdením dokončíte registráciu.

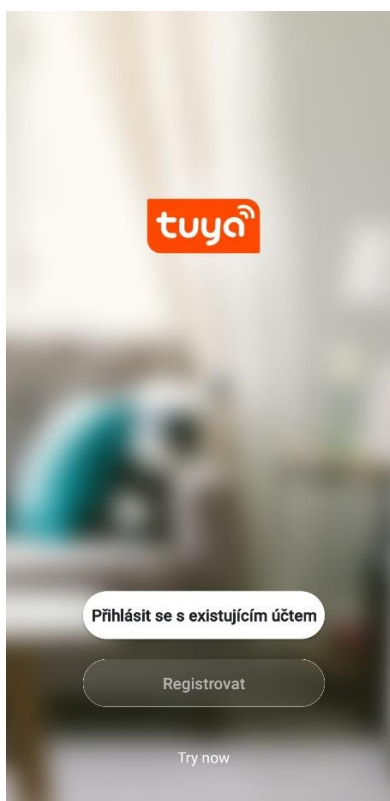

<

Registrovat

Czech Republic >

novakamera@email.cz ✕

Načtěte ověřovací kód

Souhlasím Smlouva o poskytování služeb a Ochrana osobních údajů

<

Zadejte ověřovací kód

Na vaši poštovní adresu byl odeslán ověřovací kód: novakamera@email.cz Znovu odeslat(55s)

[Didn't get a code?](#)



Prihlásenie: Ak už vlastníte konto v aplikácii, kliknite na "Prihlásiť sa existujúcim účtom". Budete vyzvaní na vyplnenie emailovej adresy a hesla. Po potvrdení podmienok kliknutím na "Registrovať sa" spustíte aplikáciu.

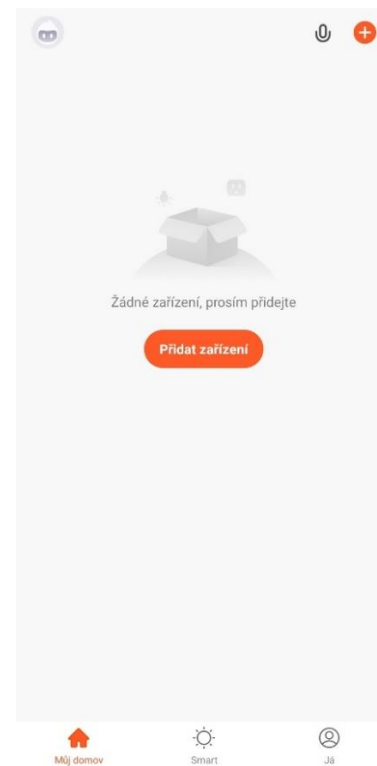
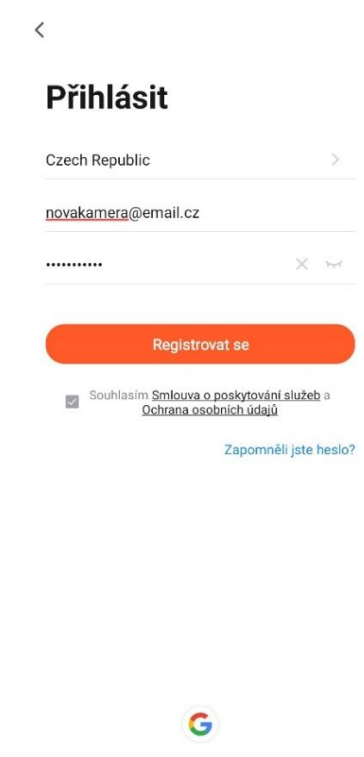
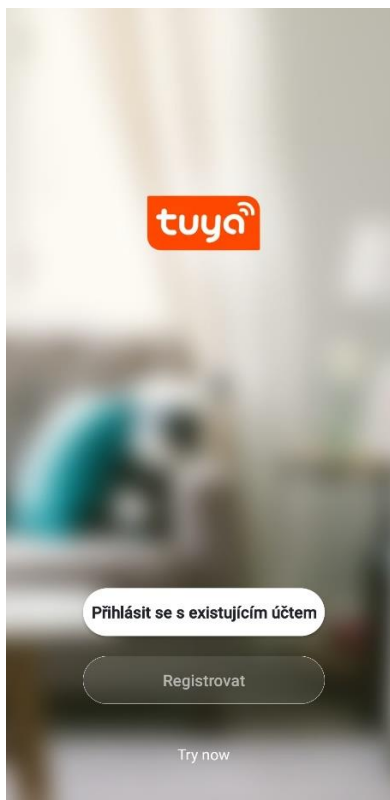

2. Pridanie kamery do aplikácie

2a. Pripojenie pomocou QR kódu

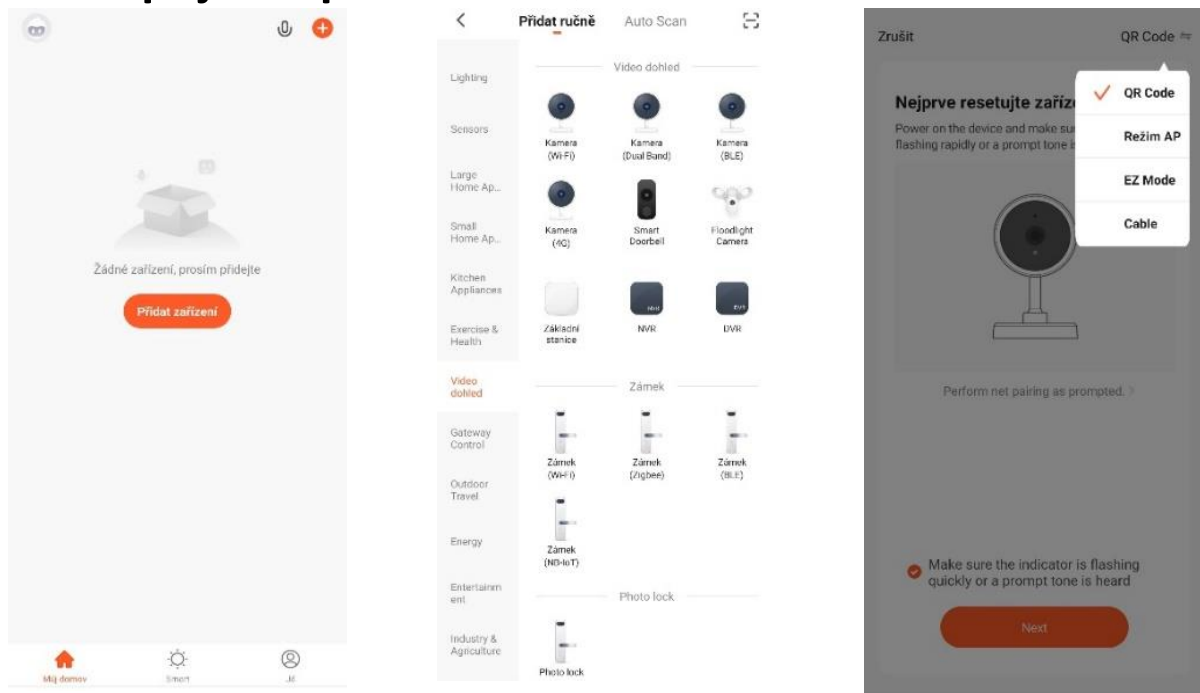

Kliknite na tlačidlo "+" Vyberte "Video dohľad" Vyberte "QR Code" alebo "Pridať zariadenie" a "Kamera (WiFi)" (Predvolená voľba)

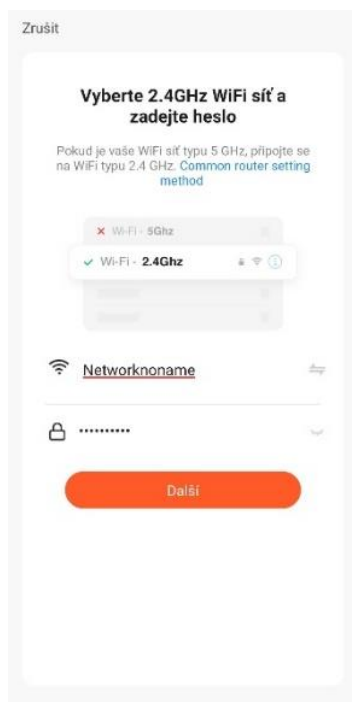

Vyberte 2,4GHz sieť a vyplňte heslo k tejto sieti



naskenujte kamerou zobrazený QR kód



úspešná inštalácia kamery

2b. EZ mód pripojenia

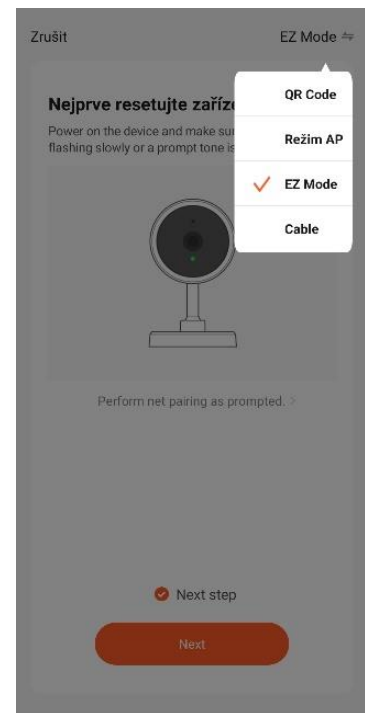
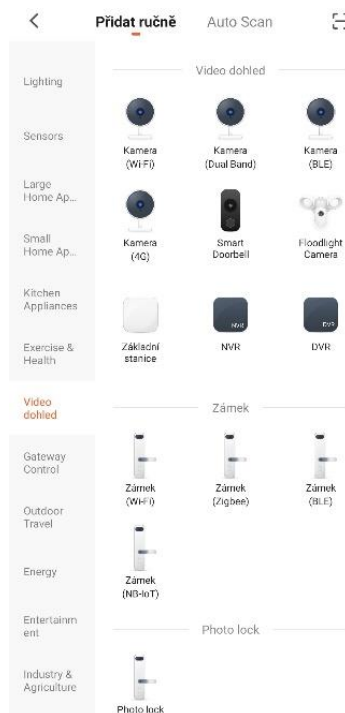
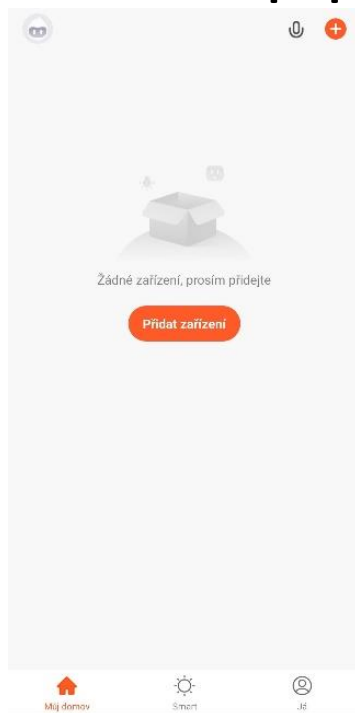

Klikněte na tlačidlo "+" Vyberte "Video dohled" alebo "Pridať zariadenie" a "Kamera (WiFi)"

Vyberte "EZ Mode"

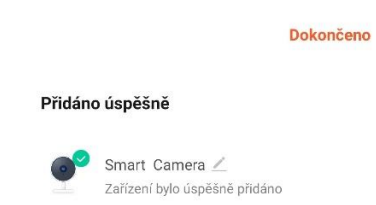
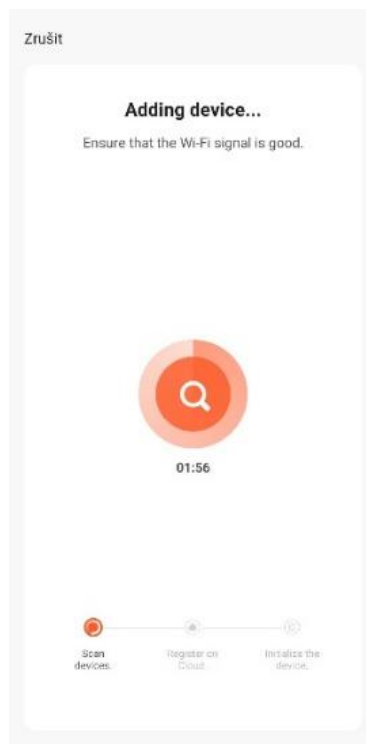
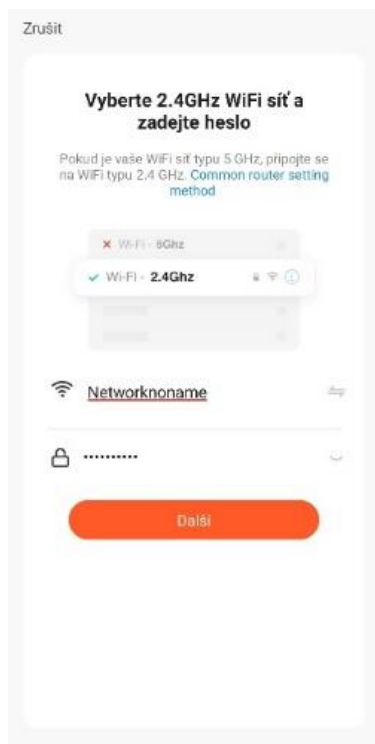

Vyberte 2,4GHz síť a vyplňte heslo k tejto síti bude zobrazený postup pripájania

úspešná inštalácia kamery

2c. Cable mód pripojenia - pripojte zapnutú kameru pomocou sieťového kábla, kým sa LED nerozsvieti.

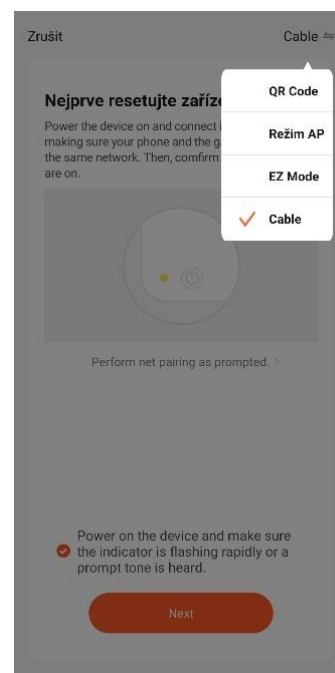
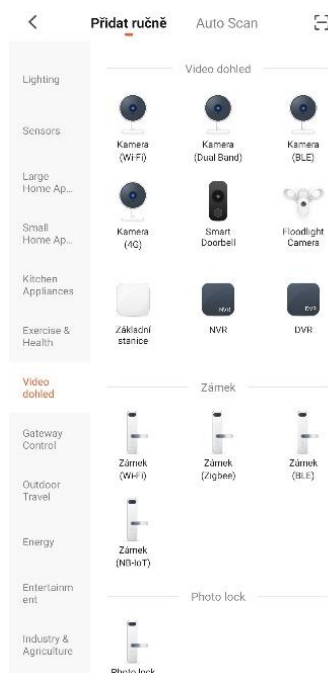
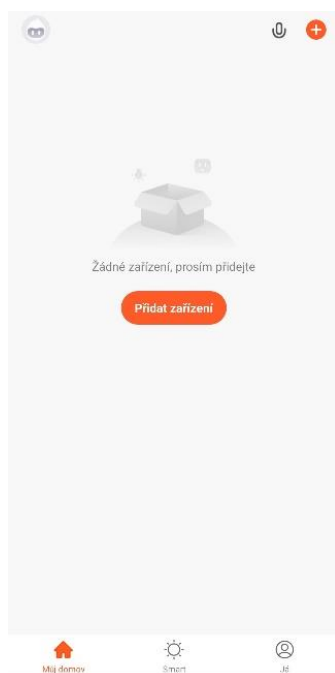

Klikněte na tlačidlo "+" Vyberte "Video dohled" alebo "Pridať zariadenie" a "Kamera (WiFi)"

Vyberte "Cable"

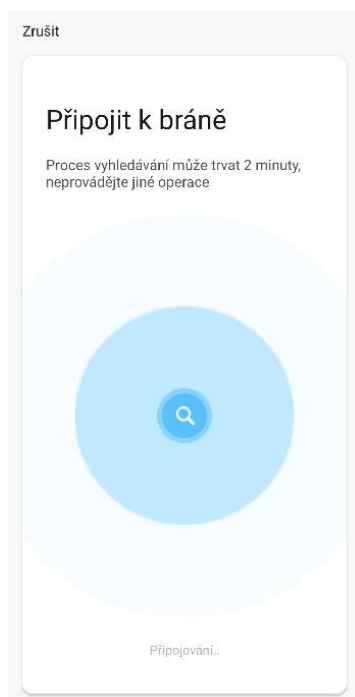

prebehne hľadanie Úspešná inštalácia kamery

Zariadenia podporujú iba 2,4 GHz Wi-Fi, 5 GHz WIFI nie sú podporované. Heslo na WIFI by nemalo obsahovať žiadne špeciálne znaky, (napr.! @ # \$% ^ & *)

Pri konfigurácii prosím umiestnite telefón a zariadenie čo najbližšie.

Zapnite kameru a budete počuť vysielanie "Wait for wi fi con fi gure". Ak vôbec nič nepočujete, obnovte kameru do továrenského nastavenia.

3. Nastavenie aplikácie

1. Osobné údaje -

nastavenia profilového obrázka, prezývky a časového pásma.

2. Hlasové ovládanie aplikácie -

hlasové ovládanie inteligentných zariadení pripojených do aplikácie + možnosť vytvorenia widgetu na plochu telefónu.

3. Pridanie ďalších zariadení

4. Pripojené zariadenia do aplikácie

5. Domovská obrazovka -

zobrazenie úvodná obrazovka aplikácie

6. Smart - pre kameru nefunkčné - nastavenie

automatických procesov inteligentných zariadení podľa plánu (napr. podľa počasia, lokácie, času, statusu reagujú inteligentné zariadenia - zapnutím, zaslaním notifikácie)

7. Ja - nastavenie osobných údajov, správa lokácie

kamery, pripojenie zdieľanej kamery, centrum správ a poplachov, nápoveda a FAQ, pripojenie Tuya aplikácie k Amazon Alexa a Google Assistant

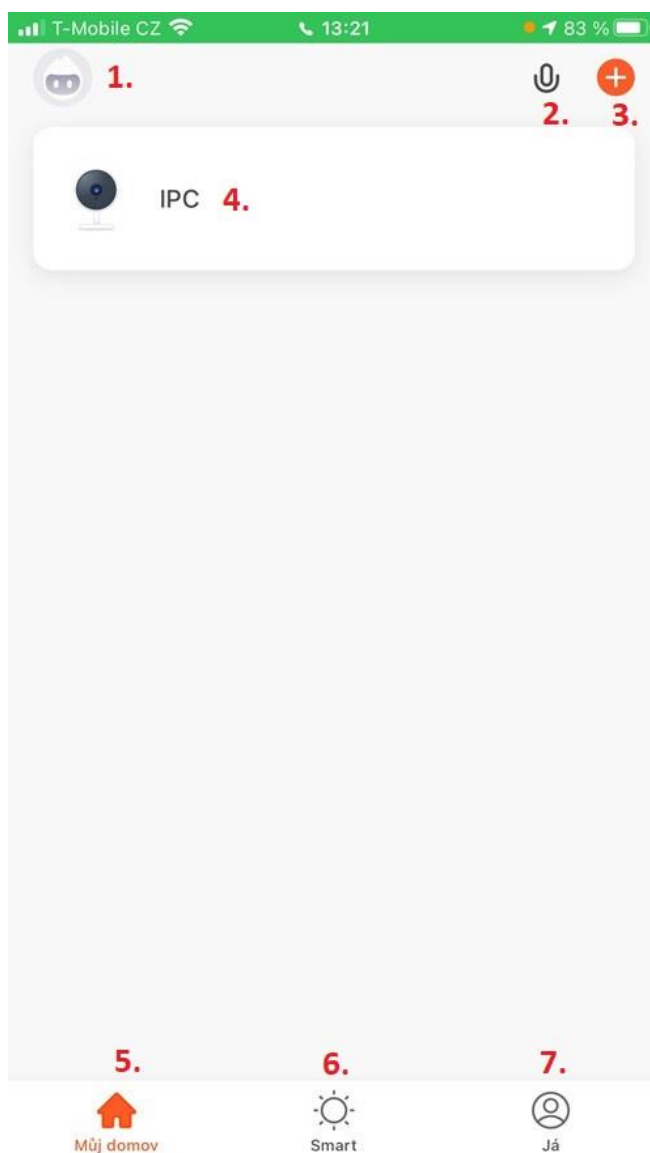

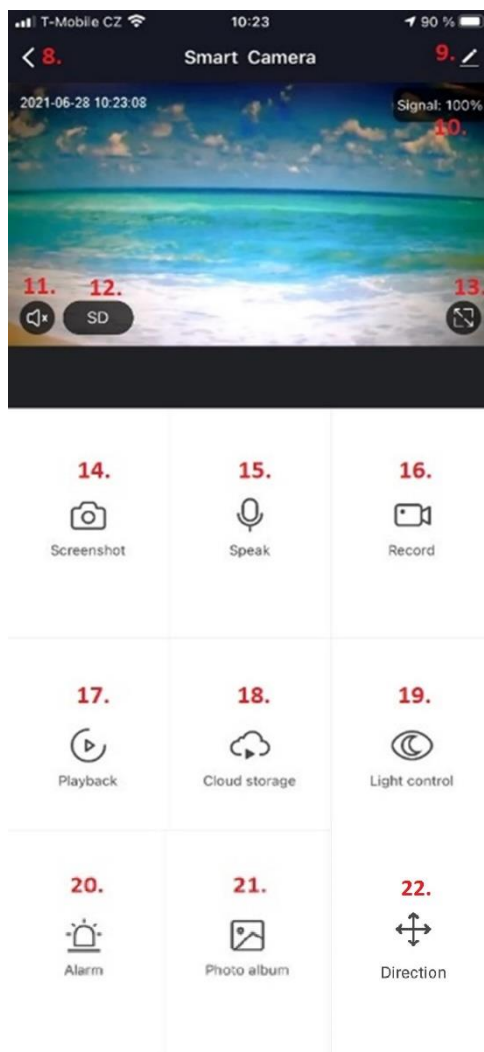

Kliknutím na tlačidlo 4 sa dostanete do ďalšieho menu

8. Návrat na domovskú obrazovku

9. nastavenie kamery

10. Sila signálu pripojenej kamery

11. Zapnutie zvuku z kamery

12. Prepínač kvality obrazu - HD / SD

13. Obraz cez celú obrazovku

14. Vytvorenie snímky obrazu kamery do telefónu

15. Komunikácia na kameru

16. Obstaranie záznamu z kamery do telefónu

17. prehranie záznamu

18. Cloudové služby - nastavenia služby, prehrávanie záznamov

19. Nastavenie prívitu kamery -Smart mód, zapnuté, vypnuté

20. Nastavenie výstrahy, detekcia - Zapnutie detekcie pohybu, nastavenie citlivosti a časového plánu

21. zobrazenie snímok

22. Ovládanie natočenia kamery - iba u OKO 4

4. Nastavenie kamery

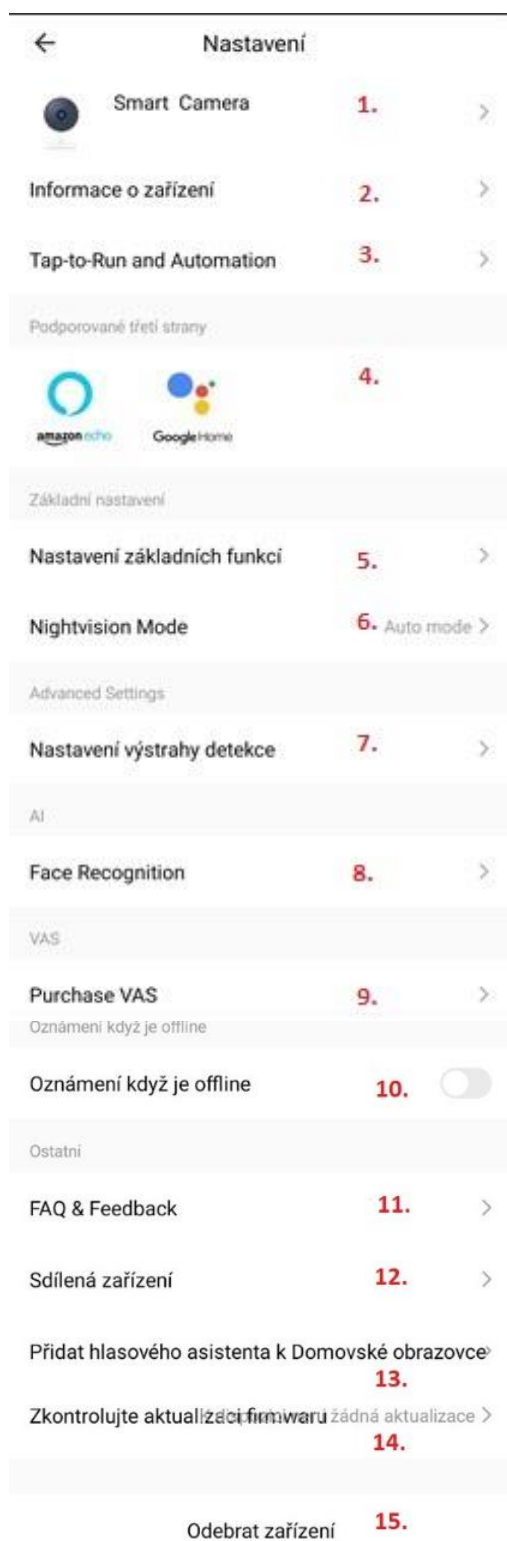

1. Zmena názvu kamery, ikony a umiestnenie

2. Informácie o užívateľovi, IP adrese, ID zariadenia, časovom pásme a sile signálu

3. Informácie o smart funkciách

4. Prepojenie na aplikácie tretích strán (Amazon a Google)

5. Otočenie obrazu o 180°, zobrazenie času v obraze a audio mód (jedno x obojsmerný)

6. Nastavenie nočného režimu - Auto x color x IR

7. Zapnutie detekcie pohybu, citlivosti, plánu + sledovanie pohybu (iba OKO4)

8. Rozpoznanie tváre – je potreba zakúpiť cloudové služby

9. Príplatkové služby - zálohovanie, šifrovanie a prezeranie na iných mobilných zariadeniach – je potreba zakúpiť cloudové služby

10. Oznámenie o offline stave po 30 minútach

11. Pomoc, FAQ a otázky

12. Zdieľanie zariadenia s vybranou osobou

13. Zástupca hlasového ovládania na plochu

14. aktualizácia firmware

15. Odstránenie zariadenia z aplikácie

6. FAQ - často kladené otázky

Ako už bolo spomenuté, v nastavení kamery je záložka FAQ a spätná väzba, kde si nájdete otázky a odpovede, prípadne môžete zaslať otázku na podporu aplikácie Tuya.

Nižšie sú stručne popísané najčastejšie problémy:

Otázka 1: Ako obnovím továrenské nastavenia kamery?

Odpoveď 1: Zmažte kameru zo zoznamu v aplikácii alebo podržte tlačidlo reset po dobu 8 s, kým nebudete počuť hlášku "Reset, camera reboot"

Otázka 2: Vybral som správne 2,4 GHz WI-FI a zadal správne heslo, ale kamera stále nie je pripojená k Wi-Fi?

Odpoveď 2: (1) Skontrolujte, či je Wifi sieť, ktorú ste použili, rovnaká pre váš telefón i pre kameru.

(2) Uistite sa, že vaše WiFi má povolenú funkciu DHCP. Ak je deaktivovaná, kamera nedostane IP adresu a pripojenie zlyhá. (3) Stlačením tlačidla reset na 8 s reštartujte kameru. (4) Skontrolujte, či je intenzita signálu Wi-Fi vyššia ako 80%.

Otázka 3: Ako môžem zmeniť pripojenie kamery z jedného routeru na iný?

Odpoveď 3: Vymažte kameru zo zoznamu v aplikácii alebo dlho stlačte tlačidlo reset po dobu 8 s. Potom znovu nakonfigurujte kameru.

Otázka č. 4: Prečo nie je rozpoznaná SD karta? Po určitej dobe nemožno videozáznam zaznamenať?

Odpoveď 4: Skontrolujte nastavenie kamery a uistite sa, že ste nastavili kameru tak, aby nahrávala na SD kartu. Neprekračujte maximálnu kapacitu SD karty 128GB. Uistite sa, že SD karta nie je poškodená a je naformátovaná na FAT32.

Otázka 5: Prečo nemôžem prijímať informácie o alarme, keď vidím zariadenie online a mám nastavenú detekciu pohybu?

Odpoveď 5: Uistite sa, že ste povolili push notifikáciu z aplikácie Tuya Smart. Povoľte alarmovú notifikáciu v aplikácii.

Otázka 6: Ako sa dostanem ku kamere na WEBE?

Odpoveď 6: Na stránke <https://ipc.ismartlife.me/login> použite vlastnú aplikáciu Tuya, po naskenovaní QR kódu uvidíte kameru v IE.