



Chytrá kamera OKO 3 a 4

Uživatelský manuál



Obsah balení

1. Kamera OKO
2. Anténa (OKO3 1ks odnímatelná, OKO4 2ks napevno na kameře)
3. Ochranný kryt konektoru RJ45
4. Instalační sada vrtů a hmoždinek
5. Napájecí adaptér
6. Uživatelský manuál

Popis

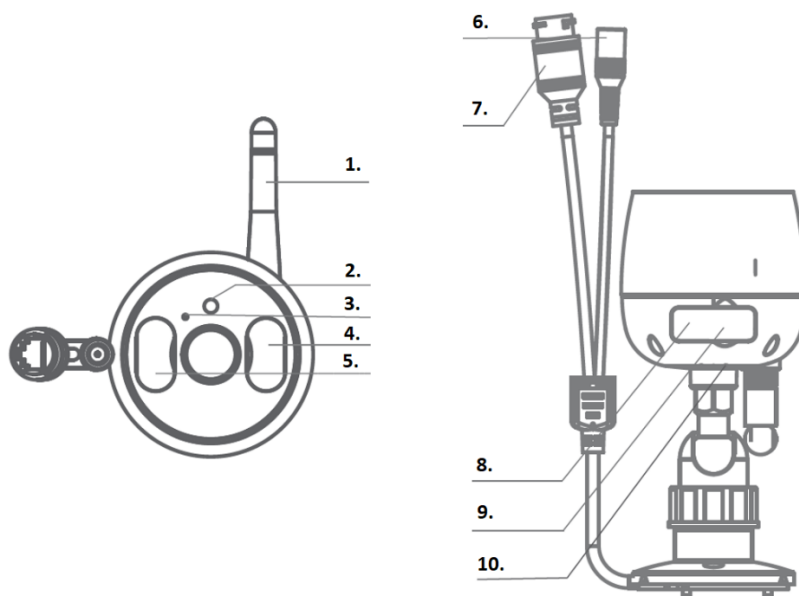

1. Anténa
2. Senzor světla
3. Mikrofon
4. LED osvětlení
5. IR přísvit

6. Napájení
7. Síťový konektor
8. Resetovací tlačítko
9. Slot pro SD kartu
10. Reproduktor

Reset:

OKO3 - Stisknutím tlačítka úzkým nástrojem po dobu 5 vteřin resetujete kameru

OKO4 – resetovací tlačítko je na samostatném kabelu pod plastovou krytkou

Slot pro SD kartu: Podpora místního úložiště (SD karta max 128 GB)

OKO3 - pod gumovou krytkou

OKO4 – pod krytkou na těle kamery za dvěma šroubky

Senzor světla: Pro ovládání IR přísvitu v noci

IR přísvit a osvětlení: Oba typy 4 IR LEDky na vzdálenost do 20m a 4 LEDky bílého světla

Mikrofon: záznam zvuku do videa

Síťový konektor: připojení kamery kabelem s RJ45 konektorem

Napájení: zdroj DC12V/1A

Reproduktor: Podpora obousměrného zvuku pro komunikaci

Instalace

Pomocí přiložené instalační sady připevněte kameru na čistý povrch a upravte objektiv do požadovaného úhlu.

1. Instalace na strop

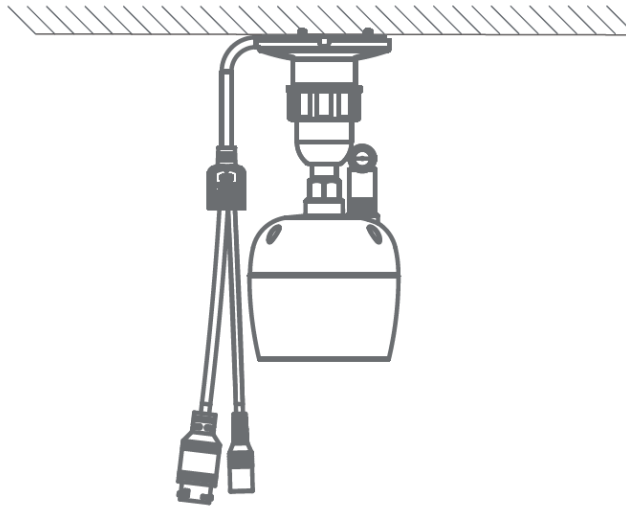

2. Instalace na zeď

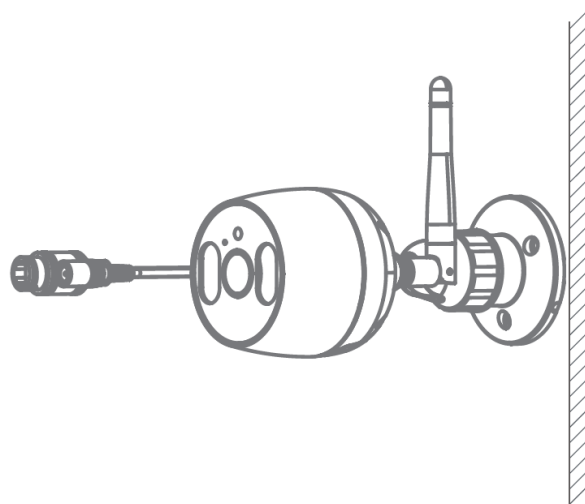

Aplikace

Vyhledejte aplikaci **Tuya Smart** v Appstoru nebo v Google Play, nebo můžete naskenovat níže uvedený QR kód.

The logo for Tuya, featuring the word "tuya" in a lowercase, rounded, orange font. A small registered trademark symbol (®) is located at the top right of the letter 'a'.

1.Registrace/přihlášení uživatele do aplikace

Registrace: Pokud ještě nemáte vytvořený účet, zaregistrujte ho následujícím postupem. Po spuštění aplikace si přečtěte „Zásady ochrany osobních údajů“ a kliknutím na souhlas vstupte na registrační stránku. Kliknutím na „Registrovat“ se přesunete na stránku, kde vyplníte oblast (Czech Republic) a e-mailovou adresu. Po

potvrzení „Souhlasu o poskytování služeb“ odešlete informace tlačítkem „Načtěte ověřovací kód“. Na uvedenou emailovou adresu obdržíte ověřovací kód, který vyplníte na další straně. Na další straně budete vyzváni ke zvolení hesla do aplikace. (6-20 znaků, kombinace písmen a číslic). Na další straně potvrzením dokončíte registraci.

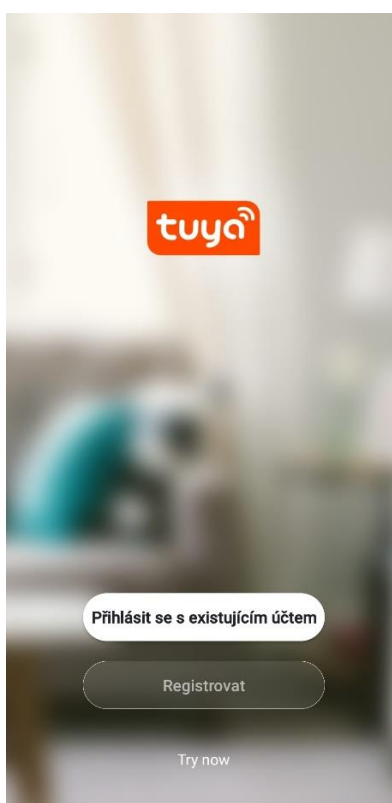

<

Registrovat

Czech Republic >

novakamera@email.cz ✕

Načtěte ověřovací kód

Souhlasím Smlouva o poskytování služeb a Ochrana osobních údajů

<

Zadejte ověřovací kód

Na vaši poštovní adresu byl odeslán ověřovací kód: novakamera@email.cz Znovu odeslat(55s)

[Didn't get a code?](#)



Přihlášení: Pokud již vlastníte účet do aplikace, klikněte na „Přihlásit se existujícím účtem“. Budete vyzváni k vyplnění emailové adresy a hesla. Po potvrzení podmínek kliknutím na „Registrovat se“ spustíte aplikaci.

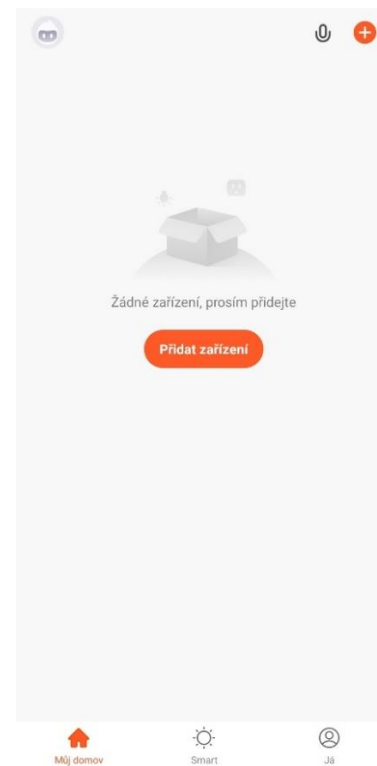
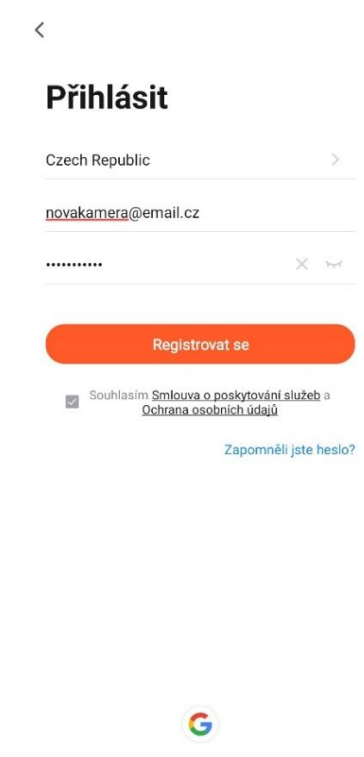
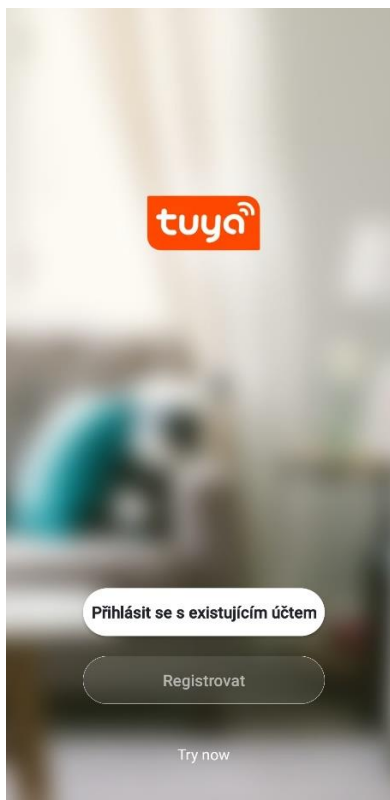

2. Přidání kamery do aplikace

2a. Připojení pomocí QR kódu

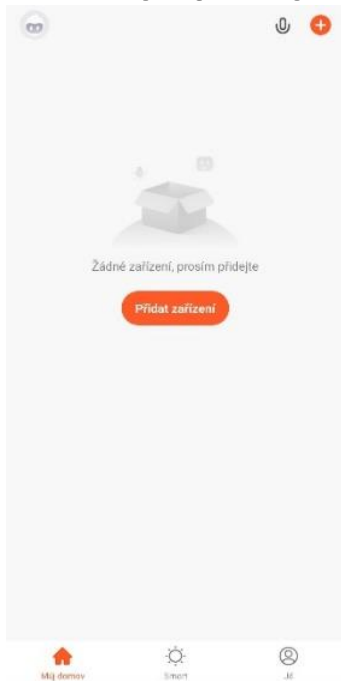

Klikněte na tlačítko „+“ nebo „Přidat zařízení“

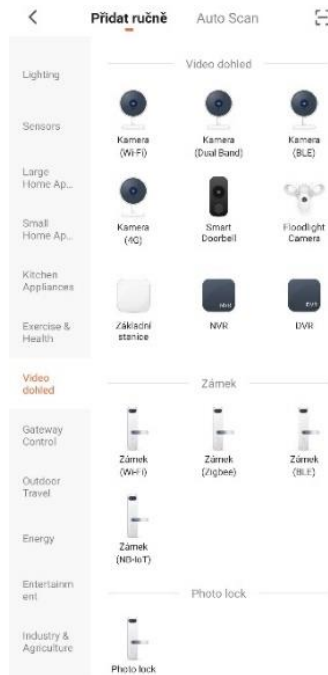

Vyberte „Video dohled“ a „Kamera (WiFi)“

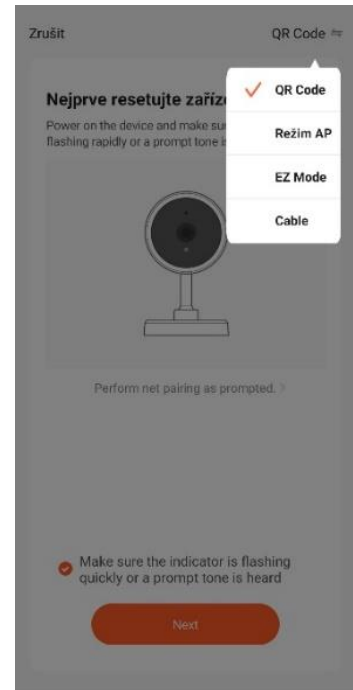

Vyberte „QR Code“ (výchozí volba)

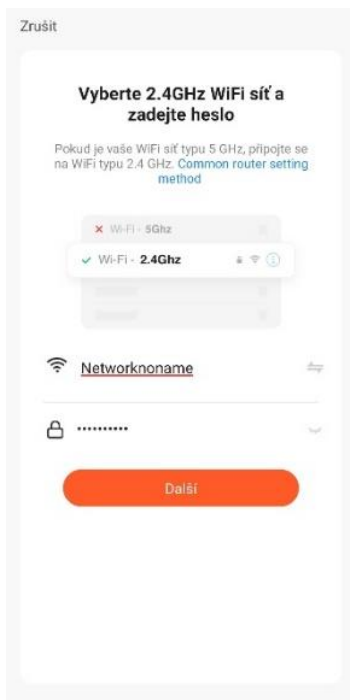

Vyberte 2,4GHz síť a vyplňte heslo k této síti



Naskenujte kamerou zobrazený QR kód



Úspěšná instalace kamery

2b. EZ mód připojení

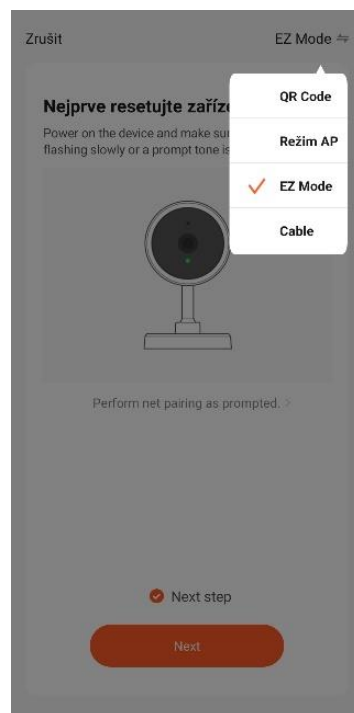
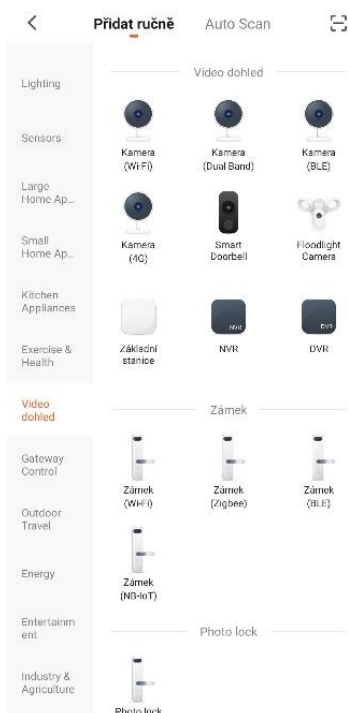
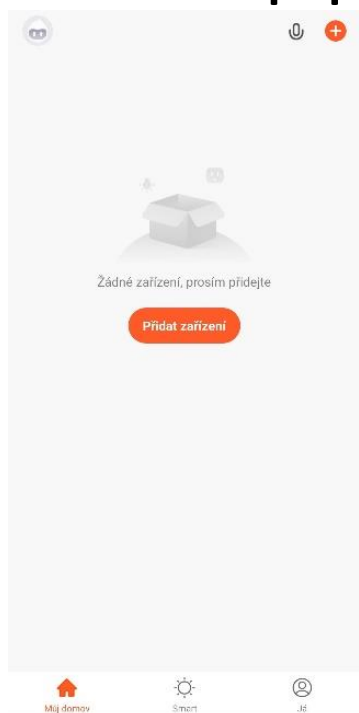

Klikněte na tlačítko „+“ nebo „Přidat zařízení“

Vyberte „Video dohled“ a „Kamera (WiFi)“

Vyberte „EZ Mode“

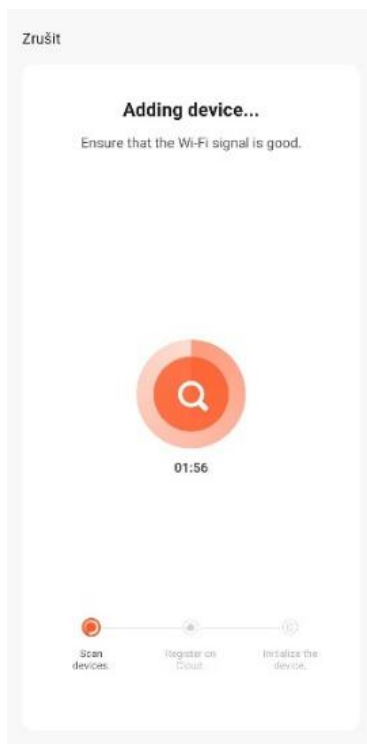
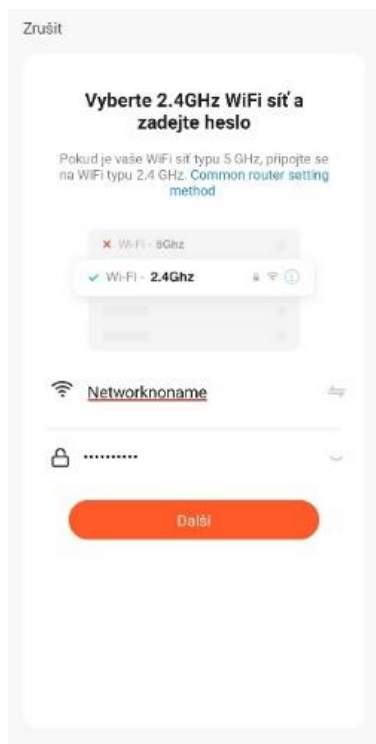

Vyberte 2,4GHz síť a vyplňte heslo k této síti

Bude zobrazen postup připojování

Úspěšná instalace kamery

2c. Cable mód připojení – připojte zapnutou kameru pomocí síťového kabelu, dokud se LED světlo nerozsvítí.

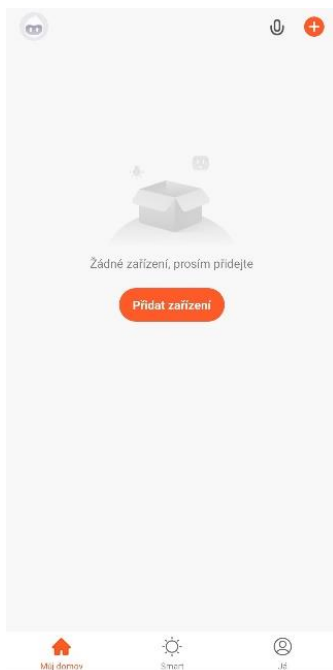

Klikněte na tlačítko „+“ nebo „Přidat zařízení“

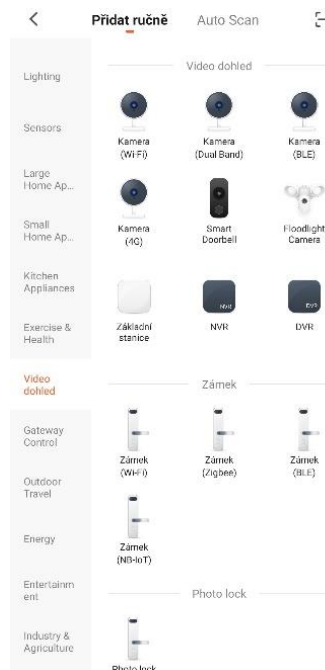

Vyberte „Video dohled“ a „Kamera (WiFi)“

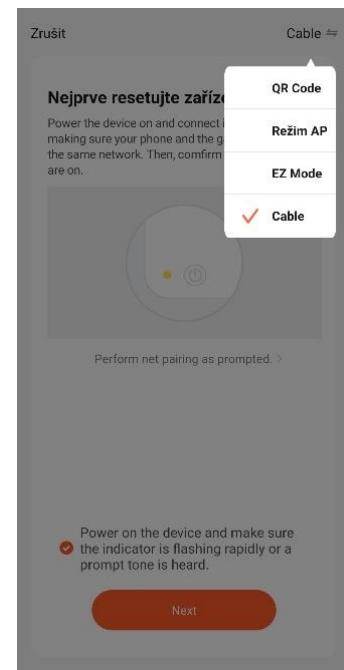

Vyberte „Cable“

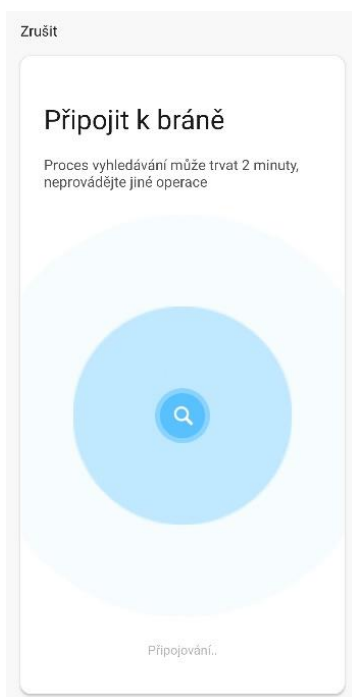

Proběhne hledání

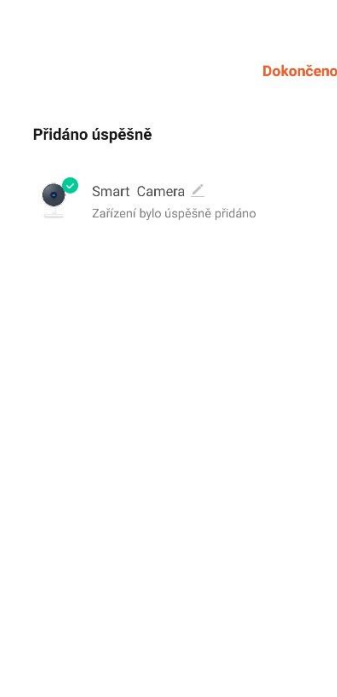

Úspěšná instalace kamery

Zařízení podporují pouze 2,4 GHz Wi-Fi, 5 GHz WIFI nejsou podporovány. Heslo pro WIFI by nemělo obsahovat žádné speciální znaky, (např.! @ # \$% ^ & *)

Při konfiguraci prosím umístěte telefon a zařízení co nejbližší.

Zapněte kameru a uslyšíte vysílání „Wait for wifi configure“. Pokud vůbec nic neslyšíte, resetujte kameru do továrního nastavení.

3. Nastavení aplikace

1. Osobní údaje –

nastavení profilového obrázku, přezdívky a časového pásma.

2. Hlasové ovládání

aplikace – hlasové ovládání chytrých zařízení připojených do aplikace + možnost vytvoření widgetu na plochu telefonu.

3. Přidání dalších zařízení

4. Připojená zařízení do aplikace

5. Domovská obrazovka –

zobrazení úvodní obrazovka aplikace

6. Smart – pro kameru

nefunkční - nastavení automatických procesů chytrých zařízení dle plánu (např podle počasí, lokace, čas, statusu reagují chytrá zařízení – zapnutím, zasláním notifikace)

7. Já – nastavení osobních údajů, správa lokace kamery, připojení sdílené kamery, středisko zpráv a poplachů, nápověda a FAQ, připojení Tuya aplikace k Amazon Alexa a Google Assistant

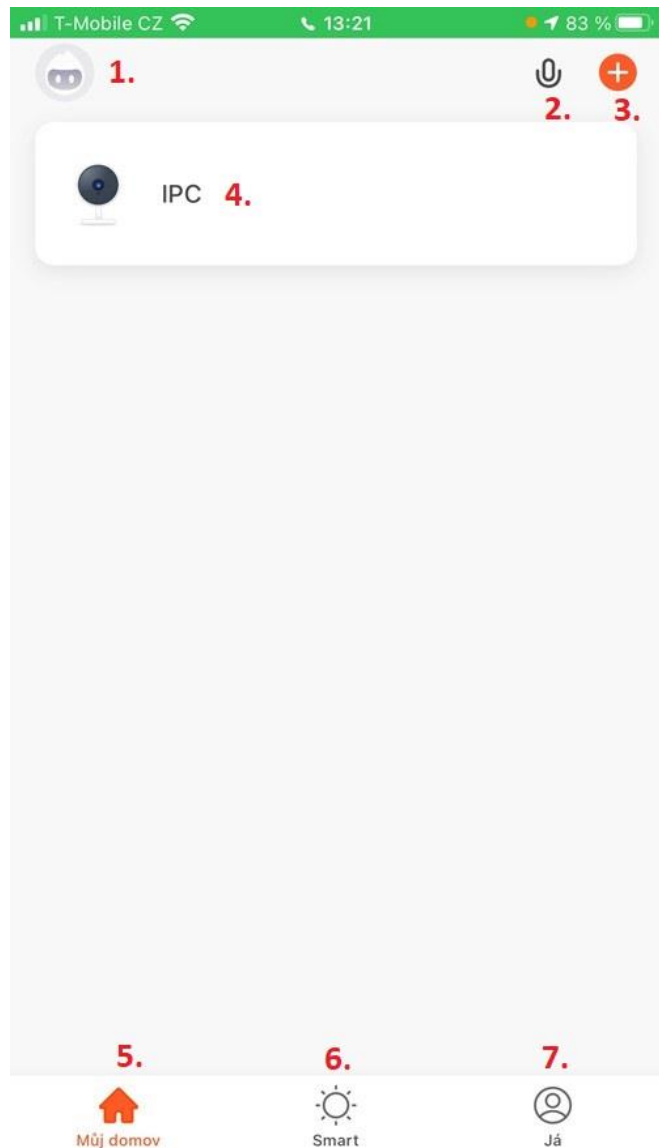

Kliknutím na tlačítko 4 se dostanete do dalšího menu

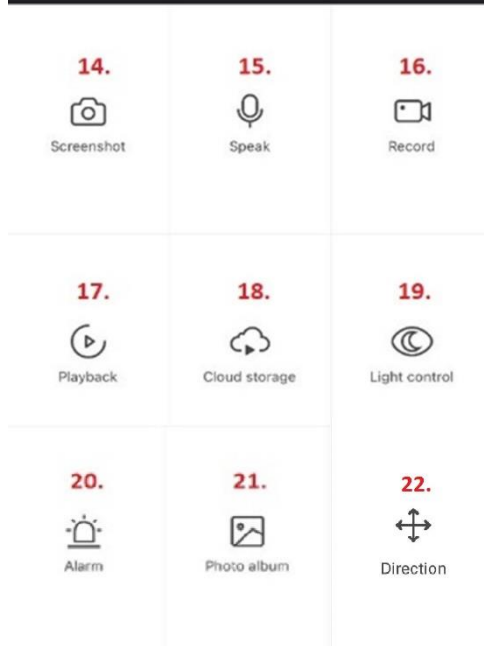
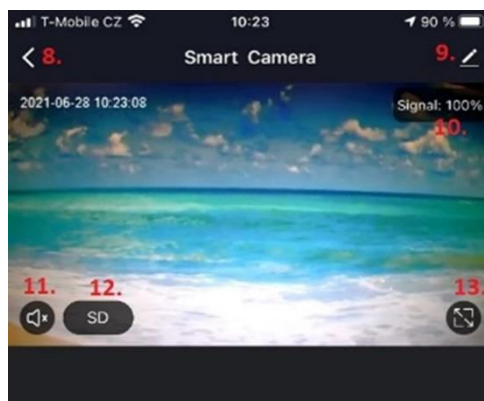

8. Návrat na domovskou obrazovku

9. Nastavení kamery

10. Síla signálu připojené kamery

11. Zapnutí zvuku z kamery

12. Přepínač kvality obrazu – HD/SD

13. Obraz přes celou obrazovku

14. Pořízení snímku obrazu kamery do telefonu

15. Komunikace na kameru

16. Pořízení záznamu z kamery do telefonu

17. Přehrání záznamu

18. Cloudová služba – nastavení služby, přehrávání záznamů

19. Nastavení přísvitu kamery – Smart mód, zapnuto, vypnuto

20. Nastavení výstrahy detekce – Zapnutí detekce pohybu, nastavení citlivosti a časového plánu

21. Zobrazení snímků

22. Ovládání natočení kamery – pouze u OKO 4

4. Nastavení kamery

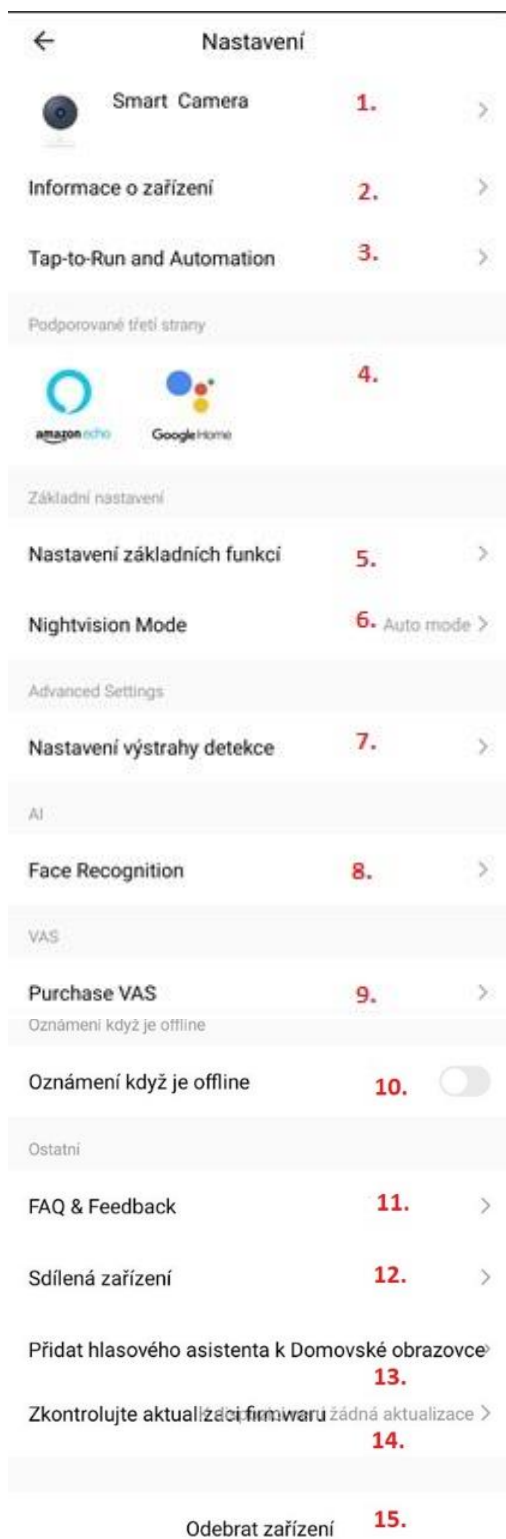

1. Změna názvu kamery, ikony a umístění

2. Informace o uživateli, IP adresa, ID zařízení, časovém pásmu a síle signálu

3. Informace o smart funkcích

4. Propojení na aplikace třetích stran (Amazon a Google)

5. Otočení obrazu o 180°, zobrazení času v obraze a audio mód (jedno x obousměrný)

6. Nastavení nočního režimu – Auto x color x IR

7. Zapnutí detekce pohybu, citlivosti, plánu + sledování pohybu (pouze OKO4)

8. Rozpoznání obličeje – nutno zakoupit cloudové služby

9. Příplatkové služby – zálohování, šifrování a prohlížení na jiných mobilních zařízeních - nutno zakoupit cloudové služby

10. Oznámení offline stavu po 30 minutách

11. Náповěda FAQ a dotazy

12. Sdílení zařízení s vybranou osobou

13. Zástupce hlasového ovládání na plochu

14. Aktualizace firmware

15. Odebrání zařízení z aplikace

6. FAQ – často kladené otázky

Jak již bylo zmíněno, v nastavení kamery je záložka FAQ a zpětná vazba, kde si najdete otázky a odpovědi, případně zaslat dotaz na podporu aplikace Tuya.

Níže jsou stručně popsány nejčastější problémy:

Otázka 1: Jak obnovím tovární nastavení kamery?

Odpověď 1: Smažte kameru ze seznamu v aplikaci nebo dlouze stiskněte tlačítko reset po dobu 8 s, dokud neuslyšíte hlášku “Reset, camera reboot”

Otázka 2: Vybral jsem správně 2,4 GHz WI-FI a zadal správné heslo, ale kamera stále není připojena k Wi-Fi?

Odpověď 2: (1) Zkontrolujte, zda je Wifi síť kterou jste použili, stejná pro váš telefon i pro kameru.

(2) Ujistěte se, že vaše WiFi má povolenou funkci DHCP. Pokud je deaktivována, kamera neobdrží IP adresu a připojení selže. (3) Stisknutím tlačítka reset na 8 s restartujte kameru. (4) Zkontrolujte, zda je intenzita signálu Wi-Fi vyšší než 80%.

Otázka 3: Jak mohu změnit připojení kamery z jednoho routeru na jiný?

Odpověď 3: Smažte kameru ze seznamu v aplikaci nebo dlouze stiskněte tlačítko reset po dobu 8 s. Poté znovu nakonfigurujte kameru.

Otázka č. 4: Proč není rozpoznána SD karta? Po určité době nelze videozáznam zaznamenat?

Odpověď 4: Zkontrolujte nastavení kamery a ujistěte se, že jste nastavili kameru tak, aby nahrávala na SD kartu. Nepřekračujte maximální kapacitu SD karty 128GB. Ujistěte se, že SD karta není poškozená a je naformátována na FAT32.

Otázka 5: Proč nemohu přijímat informace o alarmu, když vidím zařízení online a mám nastavenou detekci pohybu?

Odpověď 5: Ujistěte se, že jste povolili push notifikaci z aplikace Tuya Smart. Povolte alarmovou notifikaci v aplikaci.

Otázka 6: Jak se dostanu ke kameře na WEBu?

Odpověď 6: Na stránce <https://ipc.ismartlife.me/login> použijte vlastní aplikaci Tuya, po naskenování QR kódu uvidíte kameru v IE.